

Архангельск (8182)63-90-72
Астана (7172)727-132
Астрахань (8512)99-46-04
Барнаул (3852)73-04-60
Белгород (4722)40-23-64
Брянск (4832)59-03-52
Владивосток (423)249-28-31
Волгоград (844)278-03-48
Вологда (8172)26-41-59
Воронеж (473)204-51-73
Екатеринбург (343)384-55-89
Иваново (4932)77-34-06

Ижевск (3412)26-03-58
Иркутск (395)279-98-46
Казань (843)206-01-48
Калининград (4012)72-03-81
Калуга (4842)92-23-67
Кемерово (3842)65-04-62
Киров (8332)68-02-04
Краснодар (861)203-40-90
Красноярск (391)204-63-61
Курск (4712)77-13-04
Липецк (4742)52-20-81
Киргизия (996)312-96-26-47

Магнитогорск (3519)55-03-13
Москва (495)268-04-70
Мурманск (8152)59-64-93
Набережные Челны (8552)20-53-41
Нижний Новгород (831)429-08-12
Новокузнецк (3843)20-46-81
Новосибирск (383)227-86-73
Омск (3812)21-46-40
Орел (4862)44-53-42
Оренбург (3532)37-68-04
Пенза (8412)22-31-16
Казахстан (772)734-952-31

Пермь (342)205-81-47
Ростов-на-Дону (863)308-18-15
Рязань (4912)46-61-64
Самара (846)206-03-16
Санкт-Петербург (812)309-46-40
Саратов (845)249-38-78
Севастополь (8692)22-31-93
Симферополь (3652)67-13-56
Смоленск (4812)29-41-54
Сочи (862)225-72-31
Ставрополь (8652)20-65-13
Таджикистан (992)427-82-92-69

Сургут (3462)77-98-35
Тверь (4822)63-31-35
Томск (3822)98-41-53
Тула (4872)74-02-29
Тюмень (3452)66-21-18
Ульяновск (8422)24-23-59
Уфа (347)229-48-12
Хабаровск (4212)92-98-04
Челябинск (351)202-03-61
Череповец (8202)49-02-64
Ярославль (4852)69-52-93

<https://motovario.nt-rt.ru/> || mvt@nt-rt.ru

ЧЕРВЯЧНЫЙ МОТОР-РЕДУКТОР NMRV-P063+HW030

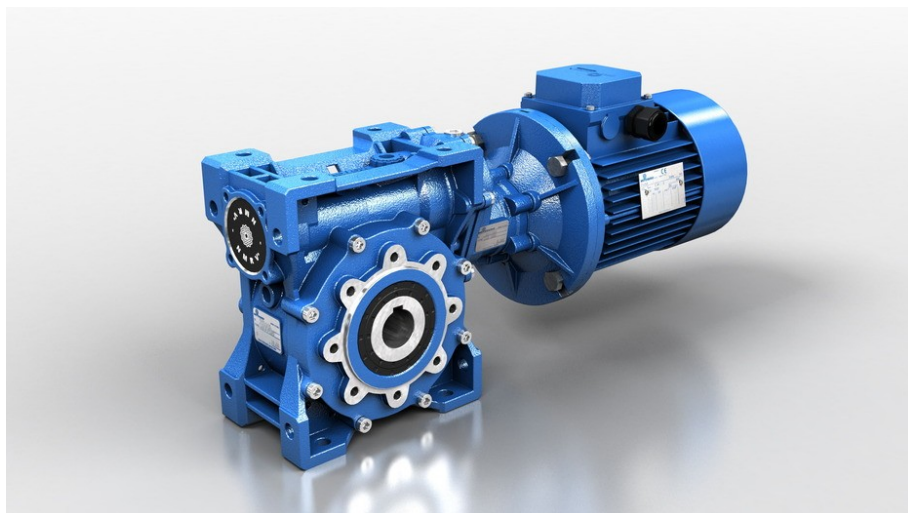

Червячный мотор-редуктор NMRV-P 063 с цилиндрической предступенью HW030

NMRV-P 063 это не только обновленный дизайн, но и важные конструктивные особенности, изменение которых повлияло и на удобство монтажа редуктора, и на удобство обслуживания, увеличило срок службы и КПД редуктора.

Преимущества мотор-редуктора NMRV-P 063

- Новый дизайн корпуса;
- Червячное колесо на основе никель-бронзового сплава;
- Усиленные подшипники;
- Цилиндрическая предварительная ступень с разным передаточным числом.
- Более высокий КПД
- Червячное колесо изготавливается с применением никель-бронзового сплава.
- Минимально возможный вес корпуса
- Эффективность теплоотвода

Технические характеристики мотор-редуктора NMRV-P 063 с цилиндрической предступенью HW030

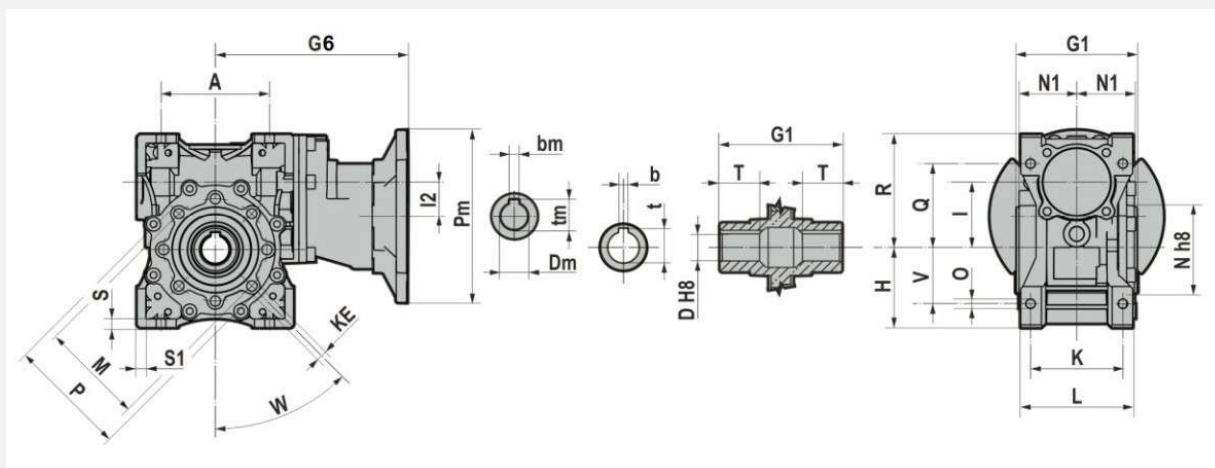

HW030	
	56C/140TC
	NMRV-P 063
A	3,94
G1	4,41
G6	7,48
H	2,83
H1	2,83
I	2,48
I2	1,26
K	3,35
KE	M8*14
L	4,06
M	3,74
N	3,15
N1	2,09
O	0,33
P	4,33
Q	3,15
R	4,21
S	0,31
S1	0,31
V	1,97
W	45,00

NMRV-P	D +0.001/0	b	t	T
063	1,125	0,25	1,24	1,42

NEMA	Pm	Dm	tm	bm
48C	5,63	0,5	0,56	0,125
56C	6,69	0,625	0,71	0,188
140TC	6,69	0,875	0,97	0,188
180TC	9,06	1,125	1,24	0,25

Технические характеристики мотор-редуктора NMRV-P 063

Модульность

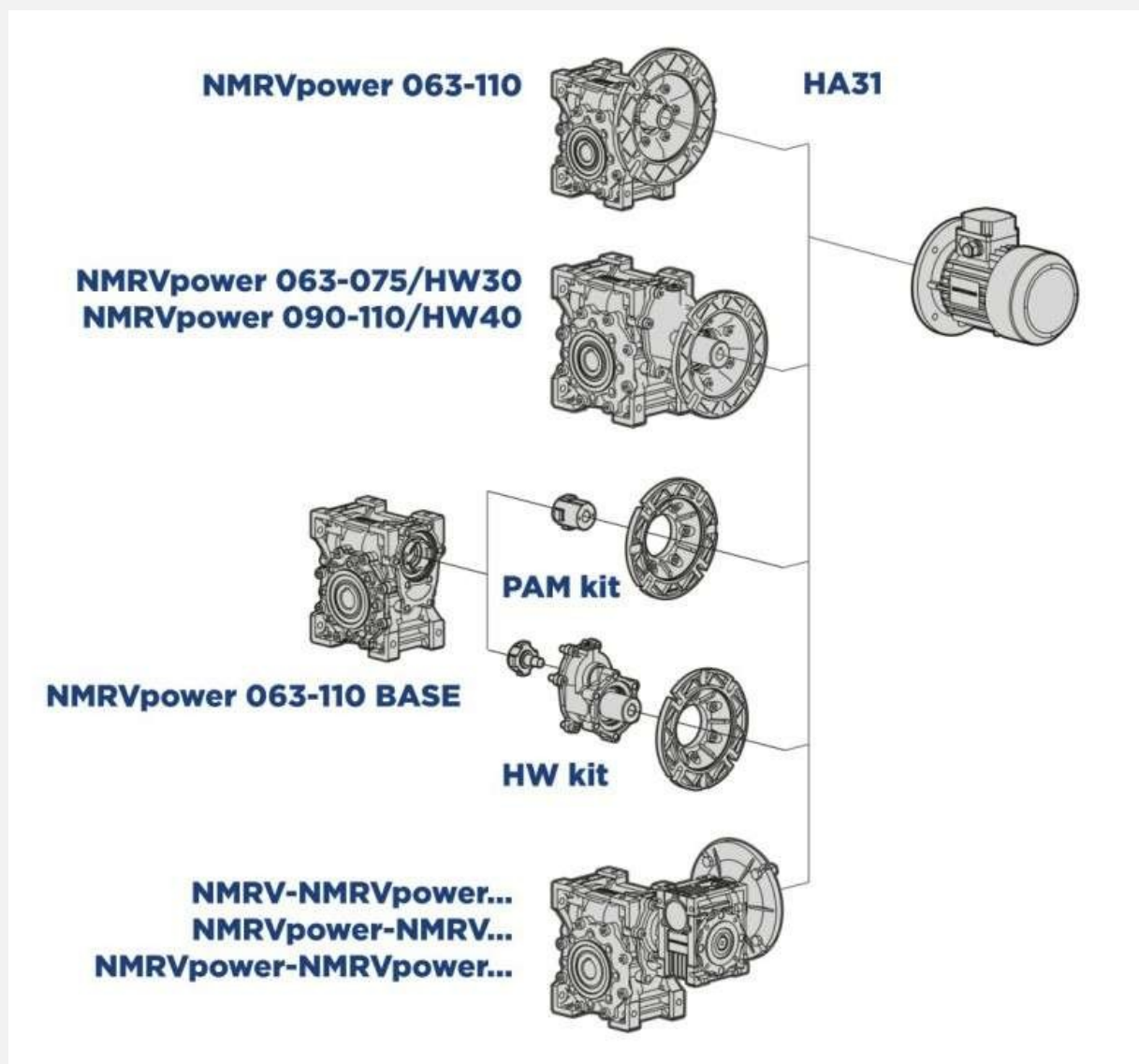

*NMRVpower=NMRV-P - червячный мотор-редуктор

Монтажные позиции мотор-редуктора NMRV-P 063

При установке редуктора необходимо учитывать следующие рекомендации:

- Проверить правильность направления вращения выходного вала редуктора перед подключением редуктора к оборудованию.
- В случае длительного хранения редуктора (4-6 месяцев), если сальник не был погружен в смазку внутри устройства, рекомендуется сменить сальник, поскольку резина может приклеиться к валу или потерять необходимую эластичность.
- По возможности следует защищать редуктор от воздействия солнечных лучей и непогоды.
- Убедиться в достаточном потоке воздуха от вентилятора, необходимом для охлаждения двигателя.
- При температуре окружающей среды $< -5^{\circ}\text{C}$ или $> +40^{\circ}\text{C}$ необходимо проконсультироваться с Технической службой.
- Различные детали (шкивы, шестерни, муфты, валы и проч.) должны устанавливаться на пустотелых или сплошных валах по специальным резьбовым отверстиям или с помощью иных методов крепления, которые гарантируют надежность

эксплуатации без риска повреждения подшипников или иных деталей. Контактные поверхности необходимо смазывать для предотвращения заклинивания или окисления.

- Окрасочное покрытие не должно наноситься на резиновые детали и отверстия вентиляционных заглушек, если таковые имеются.
- Для изделий с масляными пробками закрытая пробка, используемая при транспортировке, должна быть заменена специальной вентиляционной заглушкой.
- Проверить уровень смазки по указателю, если такой предусмотрен.
- Пуск должен осуществляться плавно, не следует сразу подводить полную нагрузку.
- Если рядом с двигателем находятся предметы или материалы, которые могут быть повреждены при разбрызгивании масла, следует установить специальную защиту.

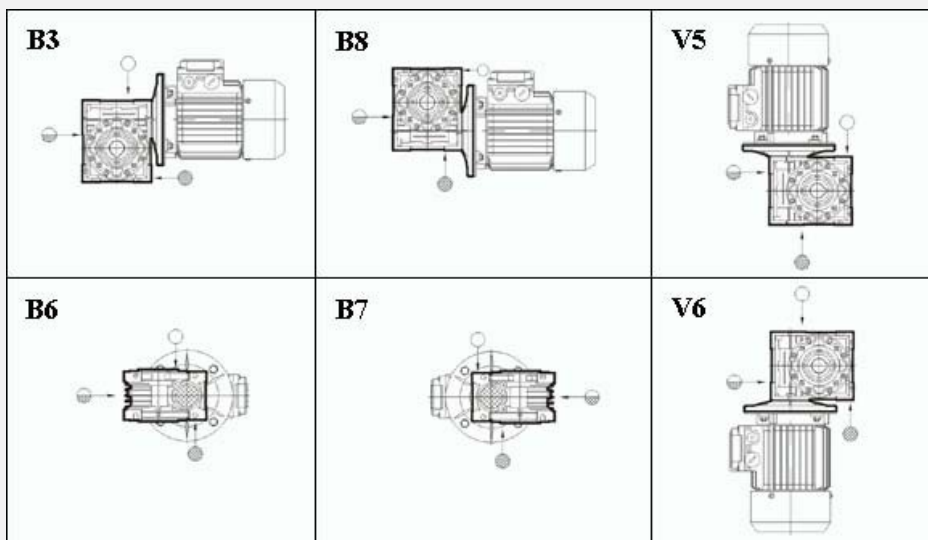
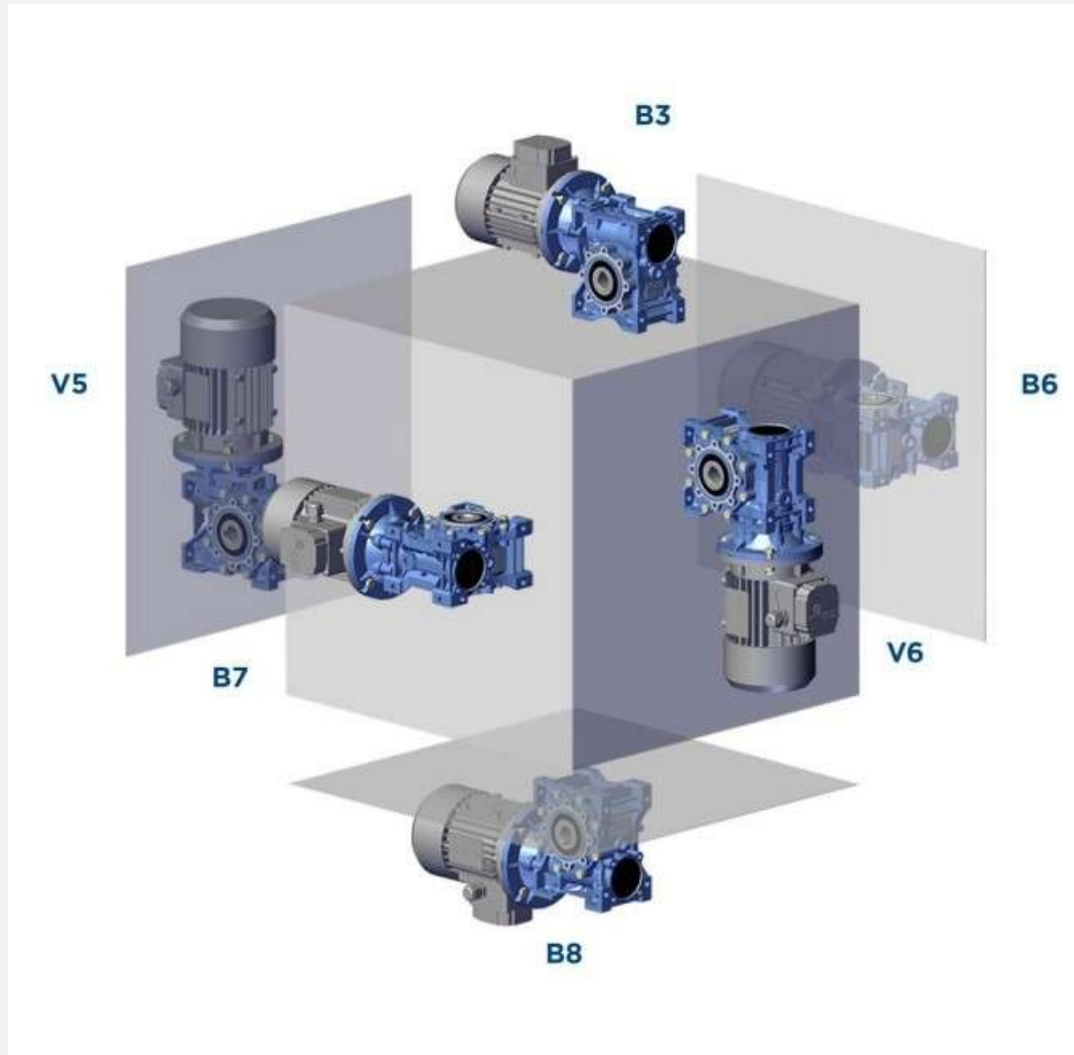

Исполнение

	J	d(j6)	K	m	b1	t1
NMRV-P 063	75	19	40	M6	6	21.5

	d(h6)	T	T1	L1	Z	Z1	m	b1	t1
NMRV-P 063	25	50	53.5	112	173	219	M10	8	28

Сервис-фактор

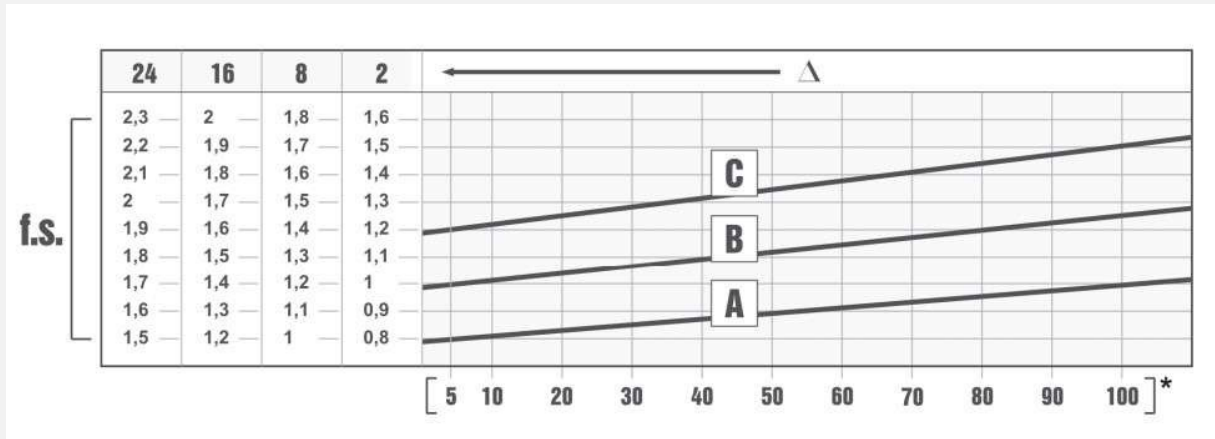

Сервис-фактор (f.s.) зависит от условий эксплуатации червячного редуктора.

Параметры, которые необходимо учитывать для точного расчета сервис-фактора:

- тип нагрузки рабочего оборудования: А - В - С
- продолжительность рабочего времени: часов/день (Δ)
- частоту пусков: запусков/час (*)

НАГРУЗКА:

А - равномерная $f_a \leq 0.3$

В - средние колебания $f_a \leq 3$ С - сильные колебания $f_a \leq 10$

$$f_a = J_e / J_m,$$

где J_e (кгм²) момент сниженной инерции внешней нагрузки на ведущем валу

J_m (кгм²) момент инерции двигателя При $f_a > 10$ необходимо обратиться в техническую службу.

А - Шнеки для подачи легких материалов, вентиляторы, сборочные линии, ленточные конвейеры для легких материалов, малые смесители, подъемники, очистители, заполнители, системы управления.

В -Намоточные механизмы, механизмы подачи деревообрабатывающих станков, грузовые лифты, балансиры, резьбонарезные станки, средние смесители, ленточные конвейеры для тяжелых материалов, лебедки, раздвижные дверцы, скребки для удобрений, упаковочные машины, смесители бетона, крановые механизмы, фрезы, гибочные машины, шестеренчатые насосы.

С -Смесители для тяжелых материалов, ножницы, прессы, центрифуги, суппорты, лебедки и подъемники для тяжелых материалов, токарношлифовальные станки, камнедробилки, ковшовые элеваторы, сверлильные станки, молотковые дробилки, кулачковые прессы, гибочные машины, поворотные столы, очистные барабаны, вибраторы, измельчители.

Радиальная нагрузка на выходной вал

M (Нм) Крутящий момент на валу

D (мм) Диаметр элемента трансмиссии, установленного на валу

F_r (N) Значение максимально допустимой радиальной нагрузки F_{r1} - F_{r2} (см.соответствующие таблицы)

$f_z = 1,1$ ведущая шестерня

1,4 звездочка

1,7 v-шків

2,5 плоский шків

Если результирующая радиальная нагрузка не прикладывается к центральной оси вала, необходимо отрегулировать допустимую радиальную нагрузку F_{r1} -2 по следующей формуле:

a, b = Значения, указанные в таблице на странице 8 - 9

x = расстояние от точки приложения нагрузки до заплечика вала

Если результирующая радиальная нагрузка не прикладывается к центральной оси вала, необходимо отрегулировать допустимую радиальную нагрузку F_{r2} по следующей формуле:

$$F_{rx} = \frac{F_{r2} \cdot a}{(b + x)}$$

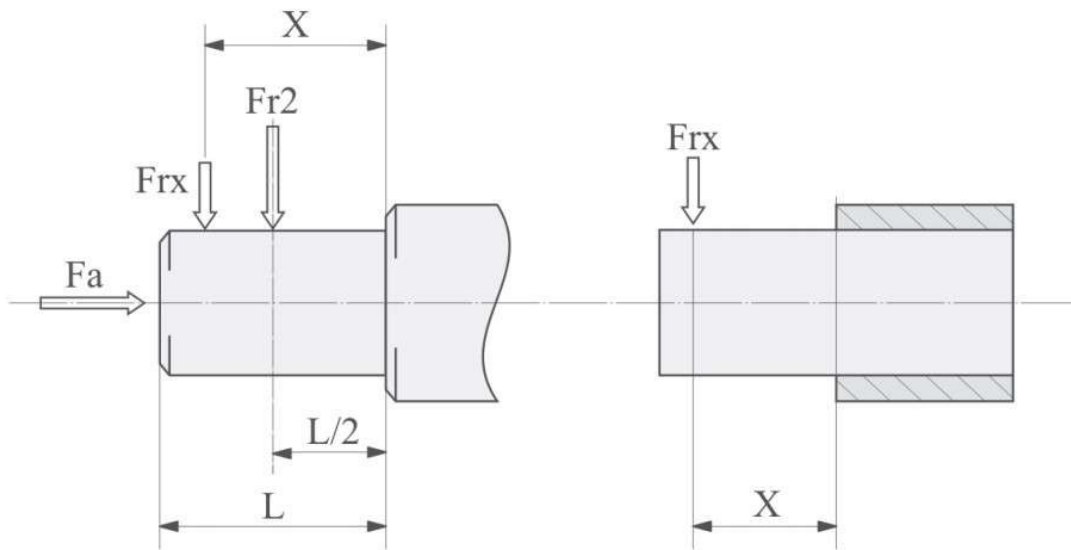

NMRV-P		063
a		120
b		095
Fr2 max(**J)		6270

(**Fr2) Макс.допустимое значение на редукторе; проверить максимально допустимое значение по таблице производительности.

Радиальная нагрузка на ведущий вал

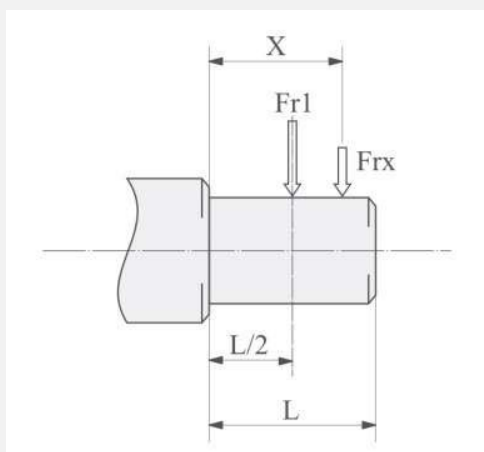

Если результирующая радиальная нагрузка не прикладывается к центральной оси вала, необходимо отрегулировать допустимую радиальную нагрузку Fr1 по следующей формуле:

$$Fr_x = \frac{Fr_1 \cdot a}{(b + x)}$$

NMRV-P		063
a		159
b		139
Fr1 max(")		700

(**Fr1) Макс.допустимое значение на редукторе; проверить максимально допустимое значение по таблице производительности.

Момент инерции

Следующие показатели являются ориентировочными и относятся к редуктору с входом PAM. Эти значения относятся к максимальному моменту инерции.

NMRV-P	J*1E-4 [Kg*m2]
063	2,2

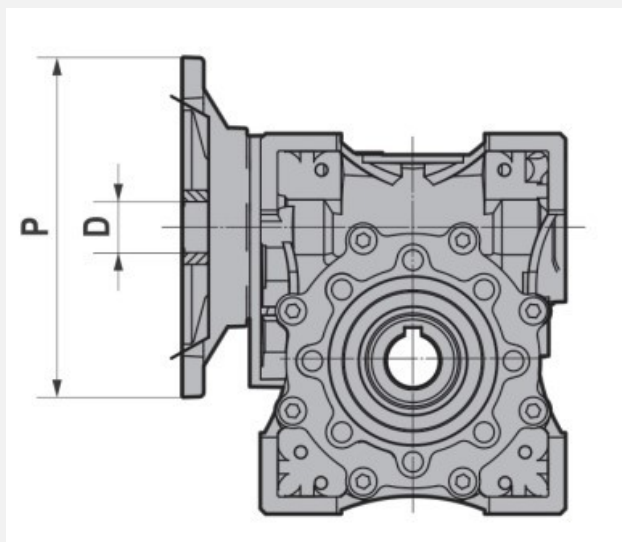

NMRV-P	P	I											
		7.5	10	15	20	25	30	40	50	60	80	100	
		D											
063	200												
	160	24	24	24	24	24	24	24					
	140	19	19	19	19	19	19	19	19	19	19	19	14
	120	14	14	14	14	14	14	14	14	14	14	14	
	105												

NMRV-P - Угловой зазор

Данные значения могут определяться на выходном вале, когда ведущий вал не вращается. При применении с управляемым или уменьшенным зубчатым зацеплением необходимо связаться с технической службой

NMRV-P 063

18'-28'

NMRV-P 063 габаритные и присоединительные размеры

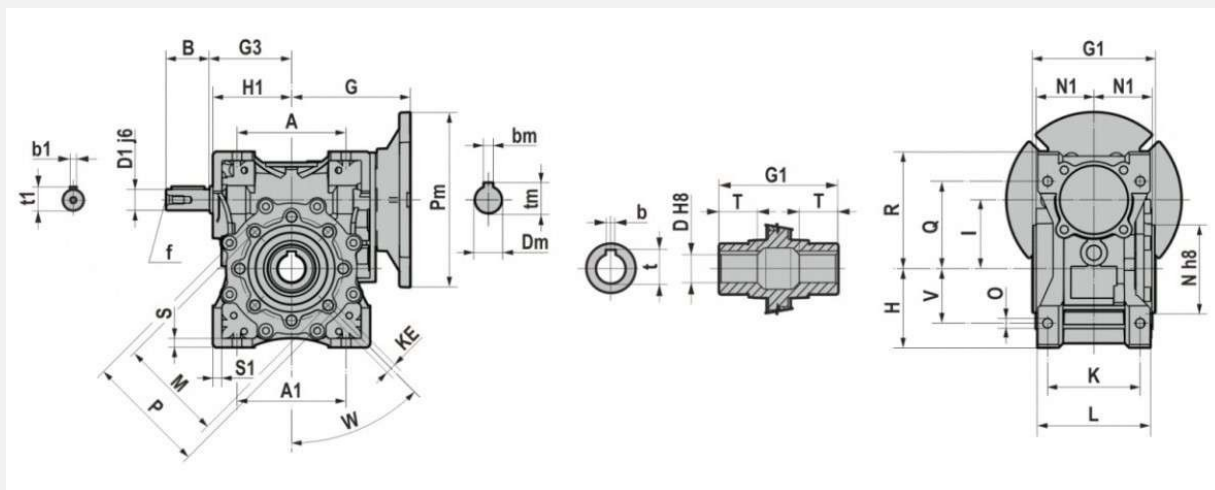

NMRV-P 063

A

100

A1	100
B	40
D	25 (28)
D1	19
G	109
G1	112
G3	75
H	72
H1	72
I	63
K	85
KE	M8*14n°8
L	103
M	95
N	80
N1	53
0	8,5
P	110
Q	80
R	107
S	8
S1	8
T	36
V	50
w	45°
b	8(8)
t	28,3 (31,3)
b1	6
t1	21,5
f	M6
~Kg	6,2

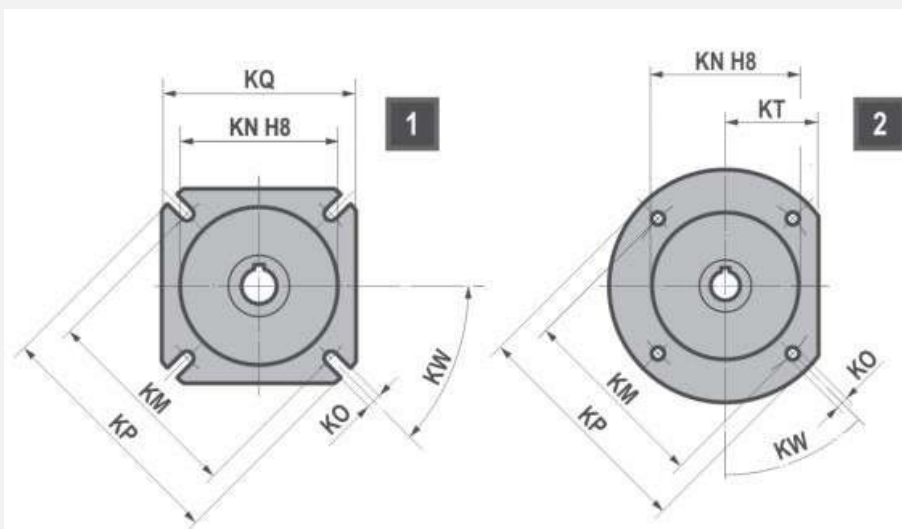

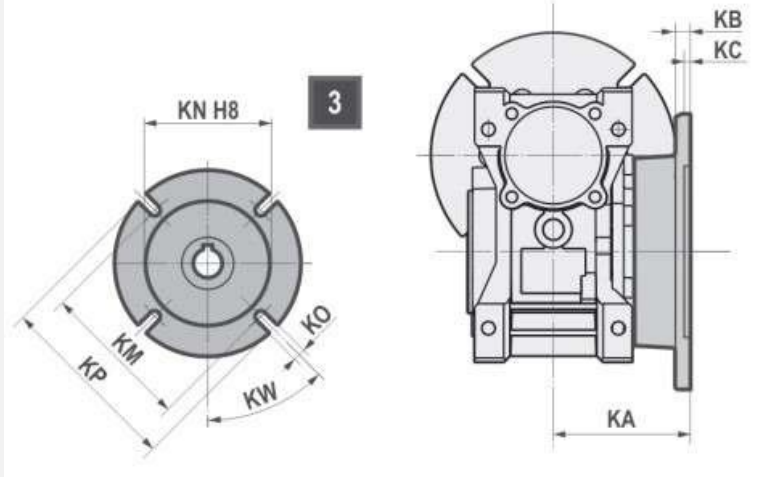

NMRV-P 063		
FA	KA	82
	KB	10
	KC	6
	KN	115
	KM	150
	KO	11(n°4)
	KP	180
	KQ	142
	KW	45°
FB	KA	112
	KB	10
	KC	6
	KN	115
	KM	150
	KO	11 (n°4)
	KP	180
	KQ	142
	KT	-
FC	KA	98
	KB	10
	KC	5
	KN	130
	KM	165
	KO	11 (n°4)
	KP	200
	KT	80
	KW	45'
FD	KA	107
	KB	10
	KC	5
	KN	130
	KM	165
	KO	11(n°4)
	KP	200

	KQ	-
	KT	-
	KW	45°
FE	KA	80,5
	KB	16,5
	KC	5
	KN	110
	KM	130
	KO	11 (n°4)
	KP	160
	KW	45°

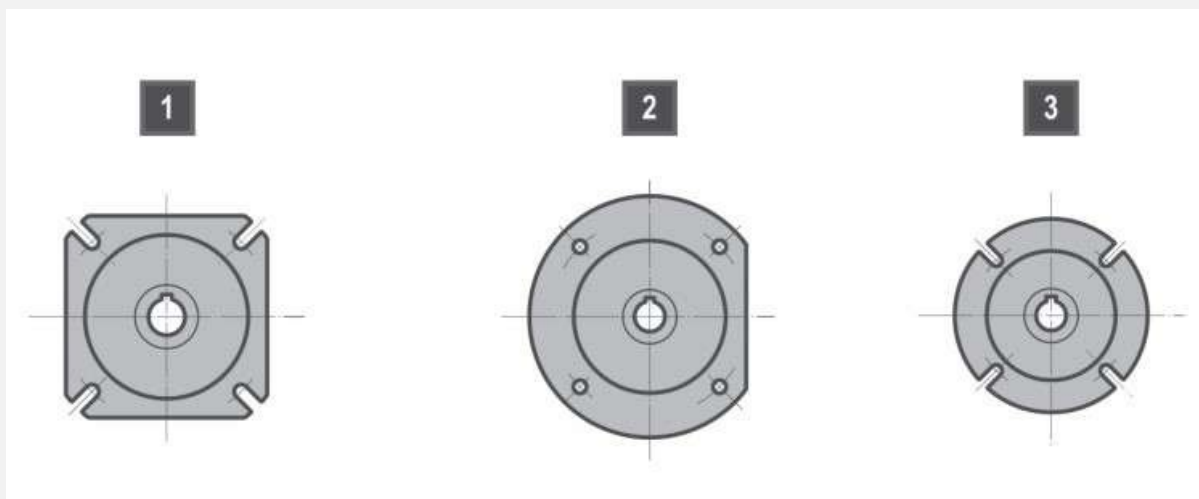

NMRV-P 063	
FA	1
FB	1
FC	2
FD	2
FE	3

Архангельск (8182)63-90-72
Астана (7172)727-132
Астрахань (8512)99-46-04
Барнаул (3852)73-04-60
Белгород (4722)40-23-64
Брянск (4832)59-03-52
Владивосток (423)249-28-31
Волгоград (844)278-03-48
Вологда (8172)26-41-59
Воронеж (473)204-51-73
Екатеринбург (343)384-55-89
Иваново (4932)77-34-06

Ижевск (3412)26-03-58
Иркутск (395)279-98-46
Казань (843)206-01-48
Калининград (4012)72-03-81
Калуга (4842)92-23-67
Кемерово (3842)65-04-62
Киров (8332)68-02-04
Краснодар (861)203-40-90
Красноярск (391)204-63-61
Курск (4712)77-13-04
Липецк (4742)52-20-81
Киргизия (996)312-96-26-47

Магнитогорск (3519)55-03-13
Москва (495)268-04-70
Мурманск (8152)59-64-93
Набережные Челны (8552)20-53-41
Нижний Новгород (831)429-08-12
Новокузнецк (3843)20-46-81
Новосибирск (383)227-86-73
Омск (3812)21-46-40
Орел (4862)44-53-42
Оренбург (3532)37-68-04
Пенза (8412)22-31-16
Казахстан (772)734-952-31

Пермь (342)205-81-47
Ростов-на-Дону (863)308-18-15
Рязань (4912)46-61-64
Самара (846)206-03-16
Санкт-Петербург (812)309-46-40
Саратов (845)249-38-78
Севастополь (8692)22-31-93
Симферополь (3652)67-13-56
Смоленск (4812)29-41-54
Сочи (862)225-72-31
Ставрополь (8652)20-65-13
Таджикистан (992)427-82-92-69

Сургут (3462)77-98-35
Тверь (4822)63-31-35
Томск (3822)98-41-53
Тула (4872)74-02-29
Тюмень (3452)66-21-18
Ульяновск (8422)24-23-59
Уфа (347)229-48-12
Хабаровск (4212)92-98-04
Челябинск (351)202-03-61
Череповец (8202)49-02-64
Ярославль (4852)69-52-93

<https://motovario.nt-rt.ru/> || mvt@nt-rt.ru