

Архангельск (8182)63-90-72
Астана (7172)727-132
Астрахань (8512)99-46-04
Барнаул (3852)73-04-60
Белгород (4722)40-23-64
Брянск (4832)59-03-52
Владивосток (423)249-28-31
Волгоград (844)278-03-48
Вологда (8172)26-41-59
Воронеж (473)204-51-73
Екатеринбург (343)384-55-89
Иваново (4932)77-34-06

Ижевск (3412)26-03-58
Иркутск (395)279-98-46
Казань (843)206-01-48
Калининград (4012)72-03-81
Калуга (4842)92-23-67
Кемерово (3842)65-04-62
Киров (8332)68-02-04
Краснодар (861)203-40-90
Красноярск (391)204-63-61
Курск (4712)77-13-04
Липецк (4742)52-20-81
Киргизия (996)312-96-26-47

Магнитогорск (3519)55-03-13
Москва (495)268-04-70
Мурманск (8152)59-64-93
Набережные Челны (8552)20-53-41
Нижний Новгород (831)429-08-12
Новокузнецк (3843)20-46-81
Новосибирск (383)227-86-73
Омск (3812)21-46-40
Орел (4862)44-53-42
Оренбург (3532)37-68-04
Пенза (8412)22-31-16
Казахстан (772)734-952-31

Пермь (342)205-81-47
Ростов-на-Дону (863)308-18-15
Рязань (4912)46-61-64
Самара (846)206-03-16
Санкт-Петербург (812)309-46-40
Саратов (845)249-38-78
Севастополь (8692)22-31-93
Симферополь (3652)67-13-56
Смоленск (4812)29-41-54
Сочи (862)225-72-31
Ставрополь (8652)20-65-13
Таджикистан (992)427-82-92-69

Сургут (3462)77-98-35
Тверь (4822)63-31-35
Томск (3822)98-41-53
Тула (4872)74-02-29
Тюмень (3452)66-21-18
Ульяновск (8422)24-23-59
Уфа (347)229-48-12
Хабаровск (4212)92-98-04
Челябинск (351)202-03-61
Череповец (8202)49-02-64
Ярославль (4852)69-52-93

<https://motovario.nt-rt.ru/> || mvt@nt-rt.ru

КОНИЧЕСКО-ЦИЛИНДРИЧЕСКИЙ МОТОР-РЕДУКТОР СВ 063

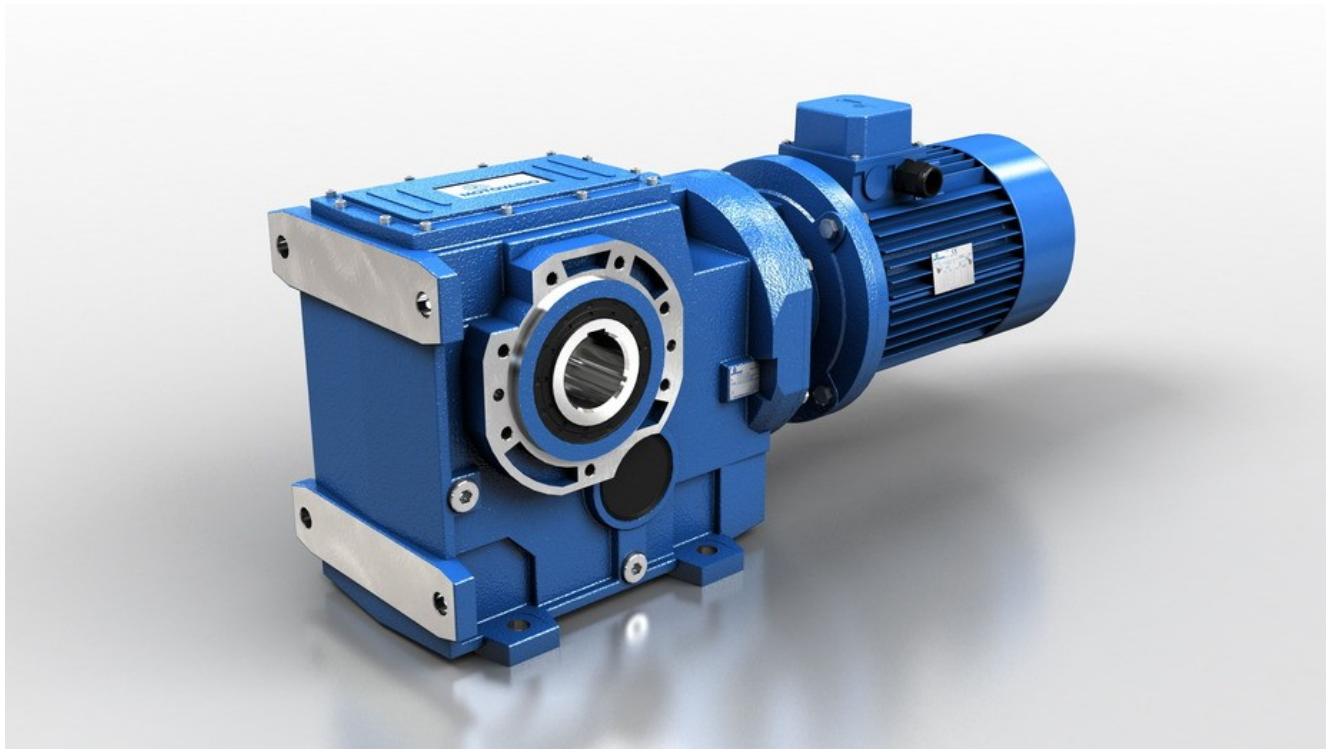

Товар в наличии

Безналичная оплата

Отсрочки платежа

Индивидуальное производство

Технические характеристики чугунного коническо-цилиндрического мотор-редуктора СВ 063

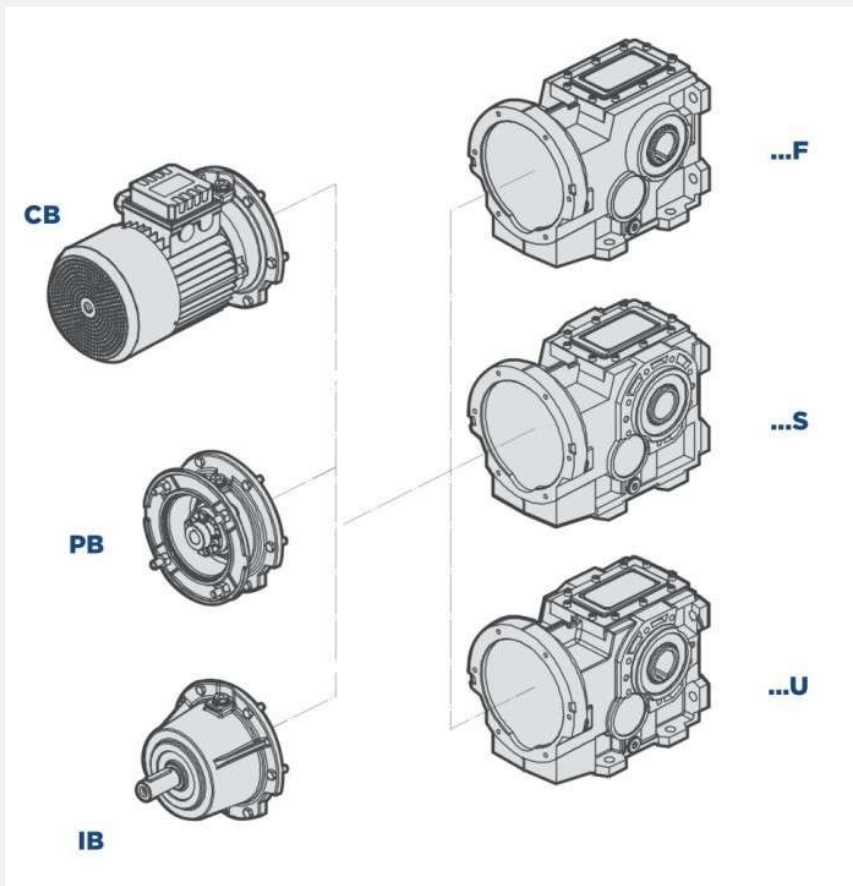

CB – редуктор в комплекте с электродвигателем

F - крепление на лапах

S - Крепление на фланце

U - Комбинированный вариант крепления (лапы + фланец)

Монтажные позиции

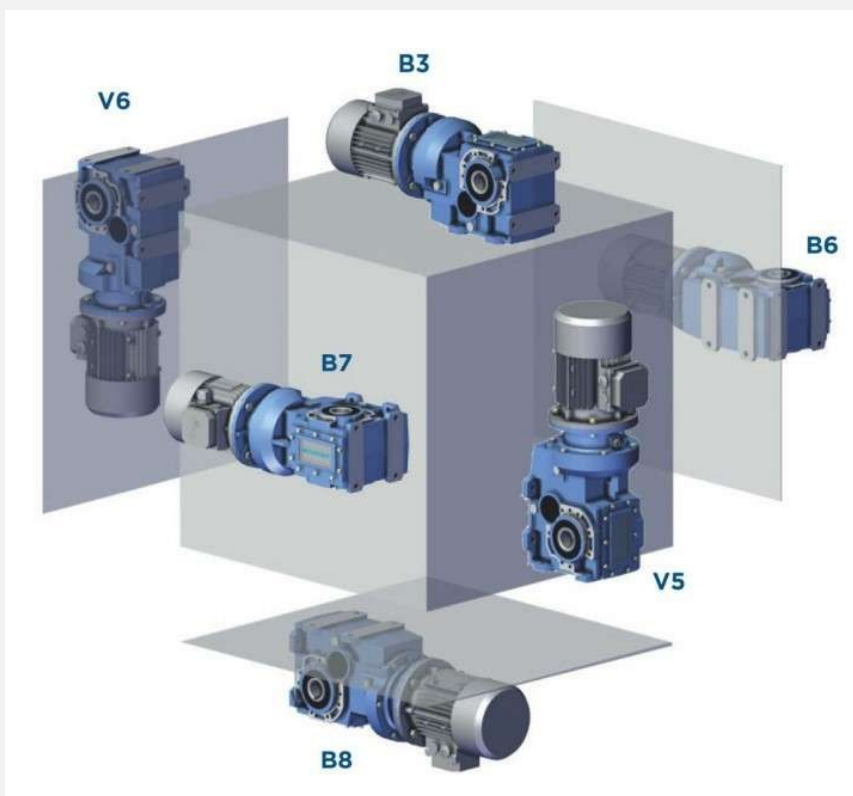

Габаритные и присоединительные размеры

CB...F

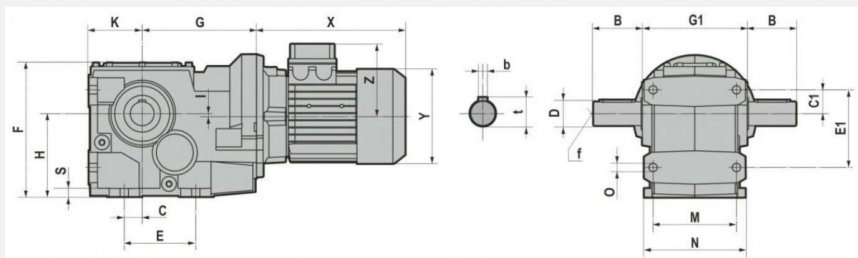

CB...S

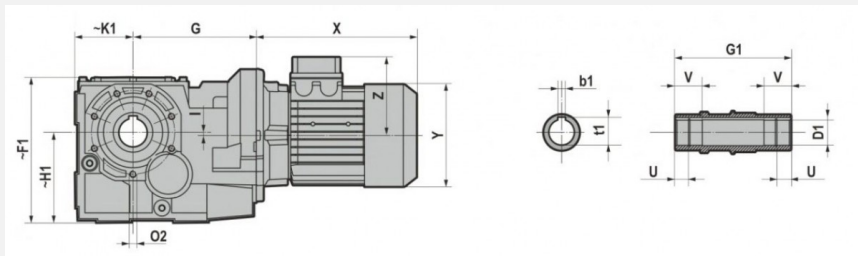

CB...U

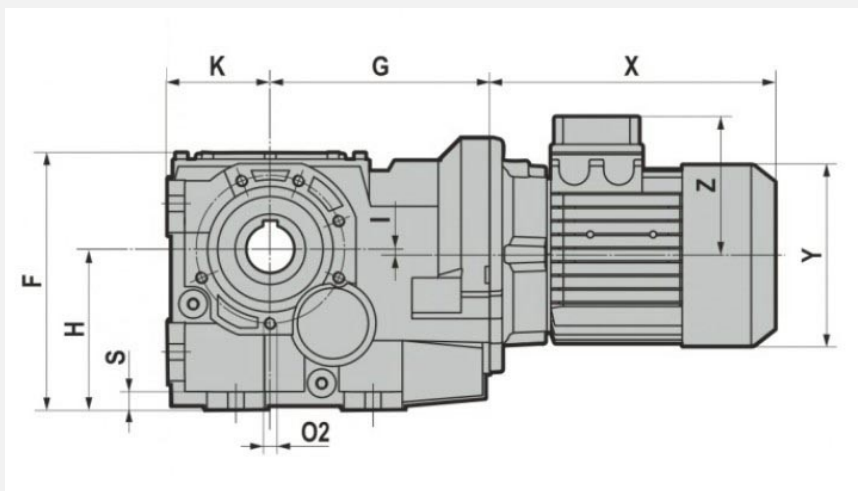

| | DI | b1 | t1 | U | V | B | D | b | t | f | C | C1 | E | E1 | F | F1 |
|-------|-------|--------|------|-------|------|------|-----------------|--------|------|--------|------|------|------|------|------|------|
| CB063 | 1,375 | 0,3125 | 1,52 | 0,472 | 1,38 | 2,76 | 1,375 0/-0,0005 | 0,3125 | 1,51 | 1/2-13 | 1,18 | 1,53 | 5,12 | 4,96 | 8,46 | 8,64 |
| | 1,5 | 0,375 | 1,67 | | | | | | | | | | | | | |

| | G | G1 | H | H1 | I | K | K1 | M | N | O | S | J1 | M2 | O2 |
|-------|------|------|-----|------|-----|------|------|------|------|------|------|----|------|--------------|
| CB063 | 6,85 | 5,51 | 5,2 | 5,39 | 1,3 | 3,46 | 3,64 | 4,09 | 4,96 | 0,55 | 0,47 | 45 | 5,12 | M10x20 (n.6) |

Электродвигатели

B5

*Все размеры в таблицах указаны в мм.

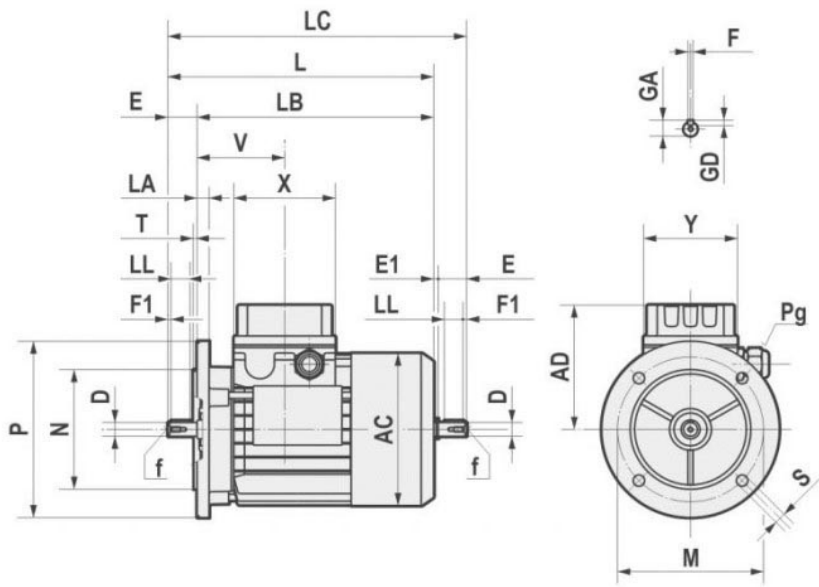

B14

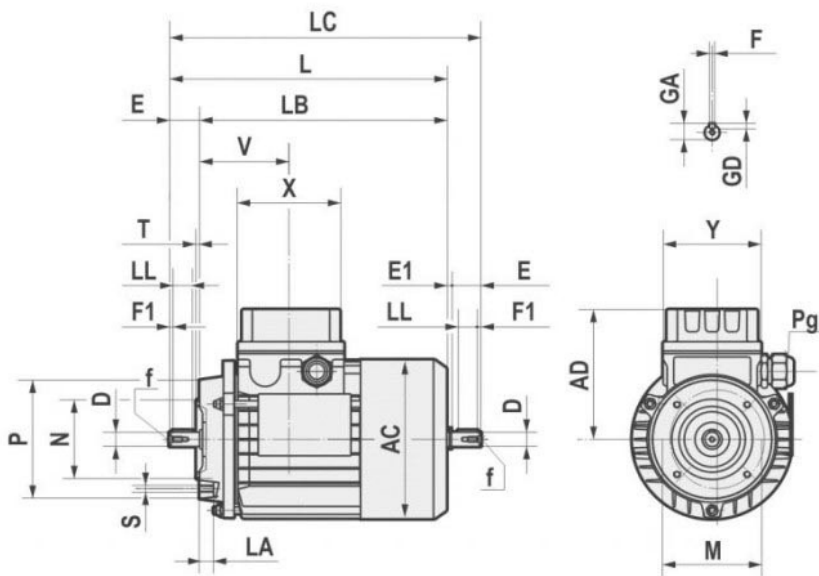

| | AC | AD | L | LB | LC | X | Y | V | D | E | E1 | f | F1 | GA | F | GD |
|-----|-----|-----|-----------------|-----------------|-----------------|----|----|------|-------|----|-----|---------|-----|------|---|----|
| 63 | 121 | 104 | 211 | 188 | 235,5 | 80 | 74 | 69 | 11 j6 | 23 | 1,5 | M4x10 | 2,5 | 12,5 | 4 | 4 |
| 71 | 139 | 112 | 238,5 | 208,5 | 271 | 80 | 74 | 74,5 | 14 j6 | 30 | 2,5 | M5x12.5 | 3 | 16 | 5 | 5 |
| 80 | 158 | 122 | 272,5 *(296) | 232,5 *(256) | 314 *(337) | 80 | 74 | 78 | 19 j6 | 40 | 1,5 | M6x16 | 5 | 21,5 | 6 | 6 |
| 90S | 173 | 146 | 298 *(331) | 248 *(281) | 349.5 *(381) | 98 | 98 | 89,5 | 24 j6 | 50 | 1,5 | M8x19 | 5 | 27 | 8 | 7 |
| 90L | 173 | 146 | 323 *(356) | 273 *(306) | 374.5 *(408) | 98 | 98 | 89,5 | 24 j6 | 50 | 1,5 | M8x19 | 5 | 27 | 8 | 7 |
| 100 | 191 | 155 | 368 | 308 | 431,5 | 98 | 98 | 97,5 | 28 j6 | 60 | 3,5 | M10x22 | 7,5 | 31 | 8 | 7 |
| 112 | 211 | 170 | 382.5 *(408) | 322.5 *(348) | 447 *(472) | 98 | 98 | 100 | 28 j6 | 60 | 3,5 | M10x22 | 7,5 | 31 | 8 | 7 |

| | | | | | | | | | | | | | | | | |
|------|-----|-----|-----|-----|-------|-----|-----|-------|-------|-----|---|--------|----|----|----|---|
| 132S | 249 | 195 | 452 | 372 | 536,5 | 118 | 118 | 115,5 | 38 k6 | 80 | 4 | M12x28 | 10 | 41 | 10 | 8 |
| 132L | 249 | 195 | 490 | 410 | 574,5 | 118 | 118 | 115,5 | 38 k6 | 80 | 4 | M12x28 | 10 | 41 | 10 | 8 |
| 160S | 249 | 195 | 520 | 410 | / | 118 | 118 | 115,5 | 42k6 | 100 | / | M16x36 | 10 | 45 | 12 | 8 |

*TP80B4, TP90S4, TP90L4, TP90S6, TP112M4, TP112M6

| B5 | M | N | P | LA | S | T |
|-----|-----|-----|-----|------|------|-----|
| 63 | 115 | 95 | 140 | 10 | 9 | 3 |
| 71 | 130 | 110 | 160 | 10 | 9,5 | 3,5 |
| 80 | 165 | 130 | 200 | 12 | 11 | 3,5 |
| 90 | 165 | 130 | 200 | 12 | 11 | 3,5 |
| 100 | 215 | 180 | 250 | 15 | 14 | 4 |
| 112 | 215 | 180 | 250 | 14,5 | 14 | 4 |
| 132 | 265 | 230 | 300 | 20 | 14 | 3,5 |
| 160 | 300 | 250 | 350 | 13 | 18,5 | 3,5 |

| B14 | M | N | P | LA | S | T |
|-----|-----|-----|-----|------|-----|-----|
| 63 | 75 | 60 | 90 | 10 | M5 | 2,5 |
| 71 | 85 | 70 | 105 | 10,5 | M6 | 2,5 |
| 80 | 100 | 80 | 120 | 10,5 | M6 | 3 |
| 90 | 115 | 95 | 140 | 11,5 | M8 | 3 |
| 100 | 130 | 110 | 160 | 15 | M8 | 3,5 |
| 112 | 130 | 110 | 160 | 11,5 | M8 | 3,5 |
| 132 | 165 | 130 | 200 | 20,5 | M10 | 3,5 |
| 160 | 215 | 180 | 250 | - | M12 | 4 |

| | AC | AD | L | LB | X | D | E | f | GA | F | GD | LL | Pg | | |
|------|-------|-----|-----|------|-----|-----|----|-----|-----|------|----|----|-----|-----------|-----------|
| 160M | 2-4-6 | 314 | 251 | 600 | 490 | 158 | 42 | 110 | M16 | 45 | 12 | 8 | 90 | 2-M40x1.5 | 1-M16x1.5 |
| 160L | 2-4-6 | 314 | 251 | 645 | 535 | 158 | 42 | 110 | M16 | 45 | 12 | 8 | 90 | 2-M40x1.5 | 1-M16x1.5 |
| 180M | 2-4 | 355 | 267 | 680 | 570 | 158 | 48 | 110 | M16 | 51,5 | 14 | 9 | 100 | 2-M40x1.5 | 1-M16x1.5 |
| 180L | 4-6 | 355 | 267 | 720 | 610 | 158 | 48 | 110 | M16 | 51,5 | 14 | 9 | 100 | 2-M40x1.5 | 1-M16x1.5 |
| 200L | 2-4-6 | 397 | 300 | 785 | 675 | 187 | 55 | 110 | M20 | 59 | 16 | 10 | 100 | 2-M50x1.5 | 1-M16x1.5 |
| 225S | 4 | 446 | 325 | 820 | 680 | 187 | 60 | 140 | M20 | 64 | 18 | 11 | 125 | 2-M50x1.5 | 1-M16x1.5 |
| 225M | 2 | 446 | 325 | 815 | 705 | 187 | 55 | 110 | M20 | 59 | 16 | 10 | 100 | 2-M50X1.5 | 1-M16x1.5 |
| 225M | 4-6 | 446 | 325 | 845 | 705 | 187 | 60 | 140 | M20 | 64 | 18 | 11 | 125 | 2-M50X1.5 | 1-M16x1.5 |
| 250M | 2-4-6 | 485 | 360 | 910 | 770 | 238 | 60 | 140 | M20 | 64 | 18 | 11 | 125 | 2-M63x1.5 | 1-M16x1.5 |
| 250M | 2-4-6 | 485 | 360 | 910 | 770 | 238 | 65 | 140 | M20 | 69 | 18 | 11 | 125 | 2-M63x1.5 | 1-M16x1.5 |
| 280S | 2-4-6 | 547 | 390 | 970 | 830 | 238 | 65 | 140 | M20 | 69 | 18 | 11 | 125 | 2-M63x1.5 | 1-M16x1.5 |
| 280S | 2-4-6 | 547 | 390 | 970 | 830 | 238 | 75 | 140 | M20 | 79,5 | 20 | 12 | 125 | 2-M63x1.5 | 1-M16x1.5 |
| 280M | 2-4-6 | 547 | 390 | 1025 | 885 | 238 | 65 | 140 | M20 | 69 | 18 | 11 | 125 | 2-M63x1.5 | 1-M16x1.5 |
| 280M | 2-4-6 | 547 | 390 | 1025 | 885 | 238 | 75 | 140 | M20 | 79,5 | 20 | 12 | 125 | 2-M63x1.5 | 1-M16x1.5 |

| B5 | M | N | P | LA | S | T |
|-----|-----|-----|-----|----|----|---|
| 160 | 300 | 250 | 350 | 13 | 19 | 5 |
| 180 | 300 | 250 | 350 | 15 | 19 | 5 |
| 200 | 350 | 300 | 400 | 17 | 19 | 5 |
| 225 | 400 | 350 | 450 | 20 | 19 | 5 |
| 250 | 500 | 450 | 550 | 22 | 19 | 5 |
| 280 | 500 | 450 | 550 | 22 | 19 | 5 |

Архангельск (8182)63-90-72
 Астана (7172)727-132
 Астрахань (8512)99-46-04
 Барнаул (3852)73-04-60
 Белгород (472)40-23-64
 Брянск (4832)59-03-52
 Владивосток (423)249-28-31
 Волгоград (844)278-03-48
 Вологда (8172)26-41-59
 Воронеж (473)204-51-73
 Екатеринбург (343)384-55-89
 Иваново (4932)77-34-06

Ижевск (3412)26-03-58
 Иркутск (395)279-98-46
 Казань (843)206-01-48
 Калининград (4012)72-03-81
 Калуга (4842)92-23-67
 Кемерово (3843)65-04-62
 Киров (8332)65-02-04
 Краснодар (861)203-40-90
 Красноярск (391)204-63-61
 Курск (4712)77-13-04
 Липецк (4742)52-20-81
 Киргизия (996)312-96-26-47

Магнитогорск (3519)55-03-13
 Москва (495)268-04-70
 Мурманск (8152)59-64-93
 Набережные Челны (8552)20-53-41
 Нижний Новгород (831)429-08-12
 Новокузнецк (3843)20-46-81
 Новосибирск (383)227-86-73
 Омск (3812)21-46-40
 Орел (4862)44-53-42
 Оренбург (3532)37-68-04
 Пенза (8412)22-31-16
 Казakhstan (772)734-952-31

Пермь (342)205-81-47
 Ростов-на-Дону (863)308-18-15
 Рязань (4912)46-61-64
 Самара (846)206-03-16
 Санкт-Петербург (812)309-46-40
 Саратов (845)249-38-78
 Севастополь (8692)22-31-93
 Симферополь (3652)67-13-56
 Смоленск (4812)29-41-54
 Сочи (862)225-72-31
 Ставрополь (8652)20-65-13
 Таджикистан (992)427-82-92-69

Сургут (3462)77-98-35
 Тверь (4822)63-31-35
 Томск (3822)98-41-53
 Тула (4872)74-02-29
 Тюмень (3452)66-21-18
 Ульяновск (8422)24-23-59
 Уфа (347)229-48-12
 Хабаровск (4212)92-98-04
 Челябинск (351)202-03-61
 Череповец (8202)49-02-64
 Ярославль (4852)69-52-93