

Архангельск (8182)63-90-72
Астана (7172)727-132
Астрахань (8512)99-46-04
Барнаул (3852)73-04-60
Белгород (4722)40-23-64
Брянск (4832)59-03-52
Владивосток (423)249-28-31
Волгоград (844)278-03-48
Вологда (8172)26-41-59
Воронеж (473)204-51-73
Екатеринбург (343)384-55-89
Иваново (4932)77-34-06

Ижевск (3412)26-03-58
Иркутск (395)279-98-46
Казань (843)206-01-48
Калининград (4012)72-03-81
Калуга (4842)92-23-67
Кемерово (3842)65-04-62
Киров (8332)68-02-04
Краснодар (861)203-40-90
Красноярск (391)204-63-61
Курск (4712)77-13-04
Липецк (4742)52-20-81
Киргизия (996)312-96-26-47

Магнитогорск (3519)55-03-13
Москва (495)268-04-70
Мурманск (8152)59-64-93
Набережные Челны (8552)20-53-41
Нижний Новгород (831)429-08-12
Новокузнецк (3843)20-46-81
Новосибирск (383)227-86-73
Омск (3812)21-46-40
Орел (4862)44-53-42
Оренбург (3532)37-68-04
Пенза (8412)22-31-16
Казахстан (772)734-952-31

Пермь (342)205-81-47
Ростов-на-Дону (863)308-18-15
Рязань (4912)46-61-64
Самара (846)206-03-16
Санкт-Петербург (812)309-46-40
Саратов (845)249-38-78
Севастополь (8692)22-31-93
Симферополь (3652)67-13-56
Смоленск (4812)29-41-54
Сочи (862)225-72-31
Ставрополь (8652)20-65-13
Таджикистан (992)427-82-92-69

Сургут (3462)77-98-35
Тверь (4822)63-31-35
Томск (3822)98-41-53
Тула (4872)74-02-29
Тюмень (3452)66-21-18
Ульяновск (8422)24-23-59
Уфа (347)229-48-12
Хабаровск (4212)92-98-04
Челябинск (351)202-03-61
Череповец (8202)49-02-64
Ярославль (4852)69-52-93

<https://motovario.nt-rt.ru/> || mvt@nt-rt.ru

КОНИЧЕСКО-ЦИЛИНДРИЧЕСКИЙ РЕДУКТОР ИЗ АЛЮМИНИЯ ВА 52



Товар в наличии

Безналичная оплата

Отсрочки платежа

Индивидуальное производство

Технические характеристики коническо-цилиндрического редуктора из алюминия ВА 52

Модульность

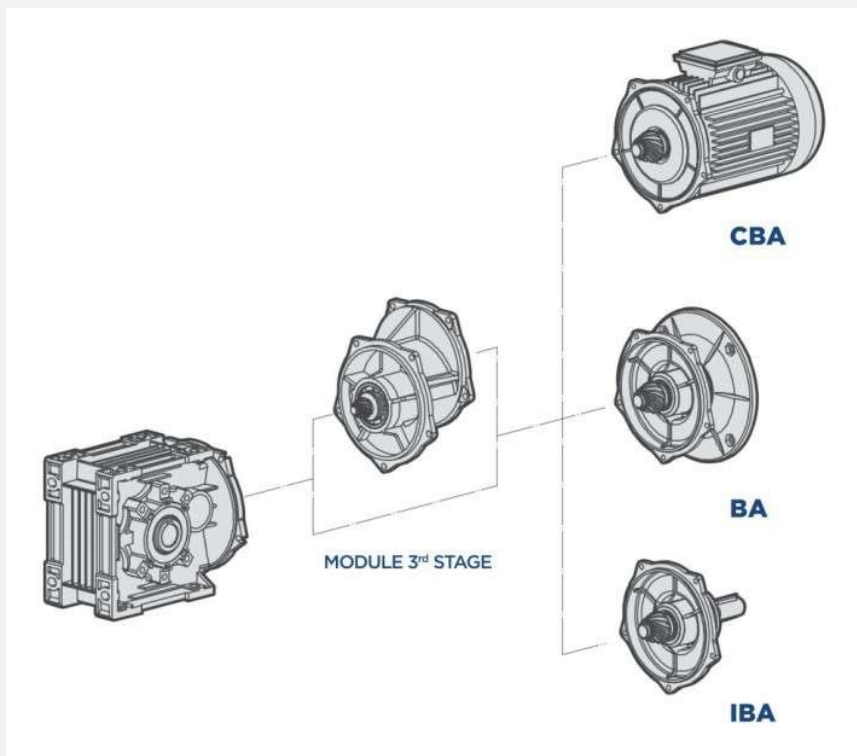

ВА - Редуктор с присоединительным фланцем на входе

Монтажные позиции

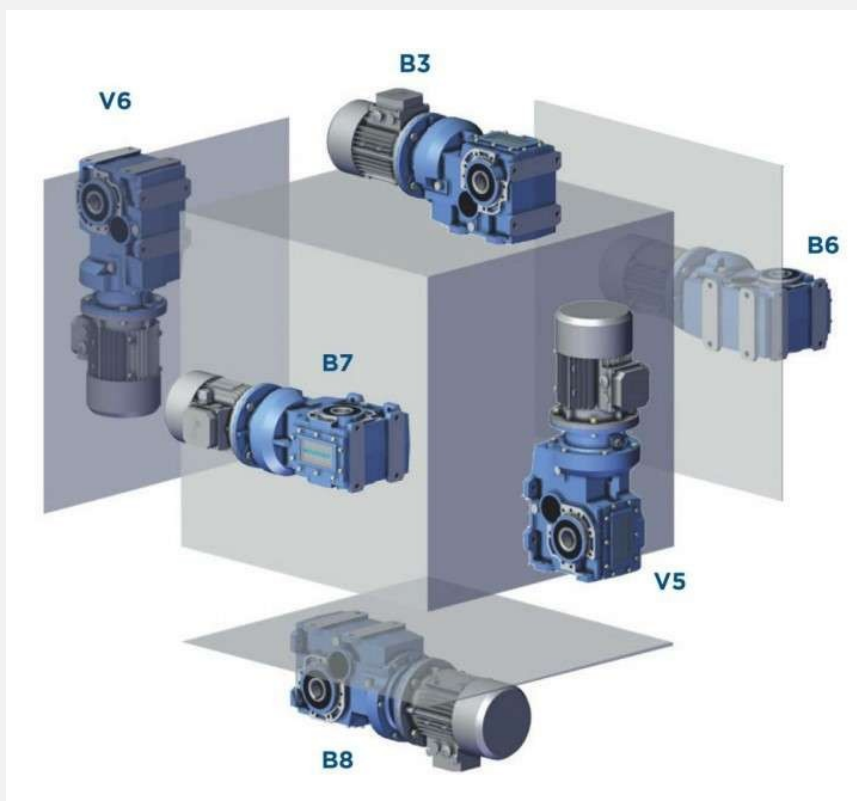

Радиальная нагрузка на выходной вал

M (Нм) Крутящий момент на валу

D (мм) Диаметр элемента трансмиссии, установленного на валу

Fr (N) Значение максимально допустимой радиальной нагрузки Fr1-Fr2 (см.соответствующие таблицы)

fz = 1,1 ведущая шестерня

1,4 звездочка

1,7 v-шків

2,5 плоский шків

Если результирующая радиальная нагрузка не прикладывается к центральной оси вала, необходимо отрегулировать

допустимую радиальную нагрузку Fr1-2 по следующей формуле:

a , b = Значения, указанные в таблице на странице 8 - 9

x = расстояние от точки приложения нагрузки до заплечика вала

Если результирующая радиальная нагрузка не прикладывается к центральной оси вала, необходимо отрегулировать допустимую радиальную нагрузку Fr2 по следующей формуле:

$$Fr_x = \frac{Fr_2 \cdot a}{(b + x)}$$

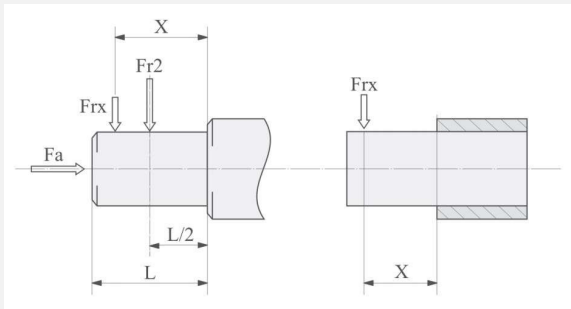

BA52	
a	4.69
b	3.70
D-S-P (Fr2 max**)	-
C (Fr2 max**)	899

(** Fr2 max) Максимально допустимое значение редуктора в статических условиях и/или для ограниченных операций. При непрерывной нагрузке на вал, пожалуйста, проверьте значения в таблицах характеристик, рассчитанные в зависимости от корпуса, вала и подшипников.

Габаритные и присоединительные размеры

BA.2

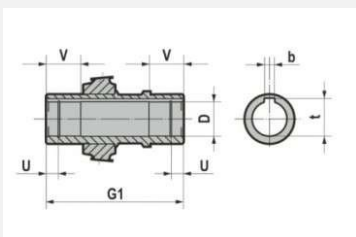
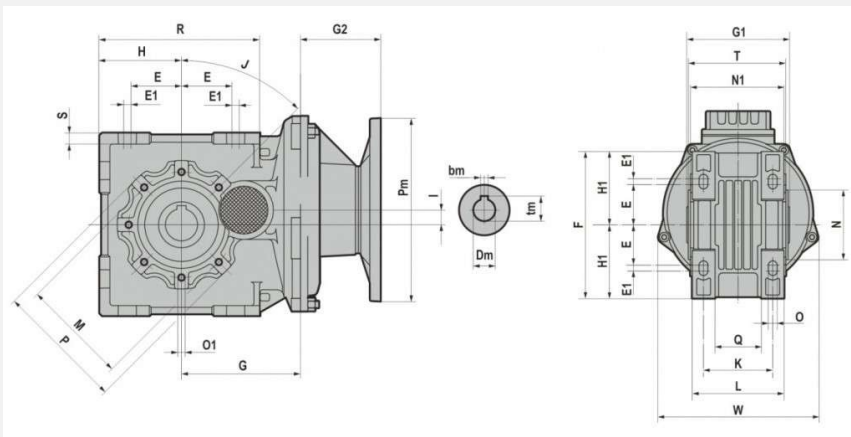

	D	b	t	U	V	E	E1	F	G	G1	H	H1	I	J
BA52	1	0,25	1,12	/	1,18	2,17	/	6,3	3,86	4,41	3,15	3,15	0,165	45
	K	L	M	N	N1	O	O1	P	Q	R	S	T	W	
BA52	3,15	3,94	3,74	3.15 0/-0.0018	4,02	0,35	M8x14 n.6	4,33	2,01	6,02	0,39	4,25	5,98	

		G2
NEMA	Pm x Dm	BA52
56C	6.5"x0.625"	3,78
140TC	6.5"x0.875"	3,78
180TC	9"x1.125"	3,98

NEMA	Pm	Dm	tm	bm
56C	6,69	0,625	0,71	0,1875
140TC	6,69	0,875	0,97	0,1875
180TC	9,06	1,125	1,24	0,2500

Вал низких оборотов

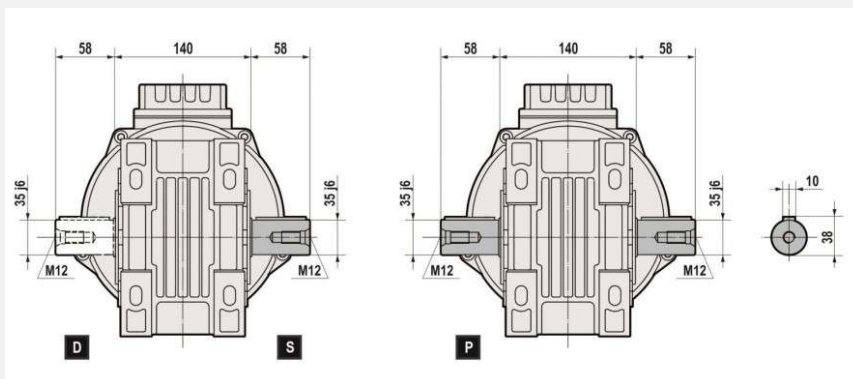
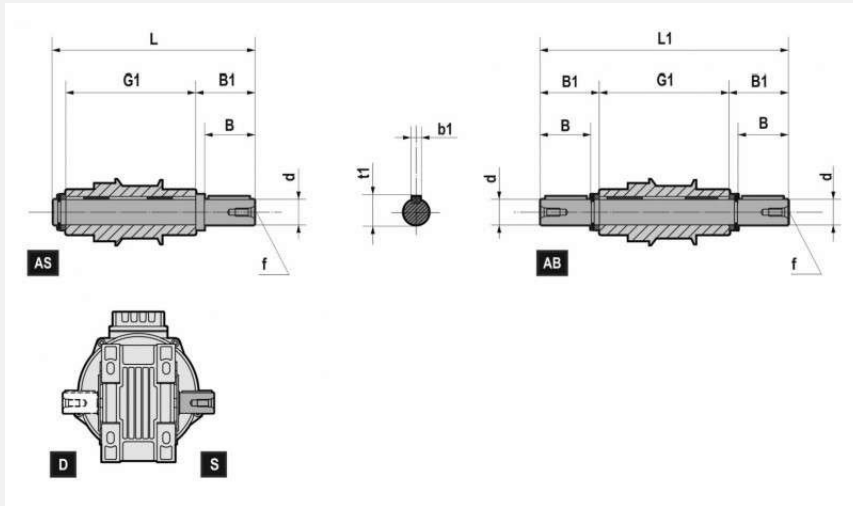

	d 0/-0.0005	B	B1	G1	L	L1	f	b1	t1
BA52	1,00	1,97	2,11	4,41	6,81	8,62	3/8-16	0,25	1,11

Выходной фланец

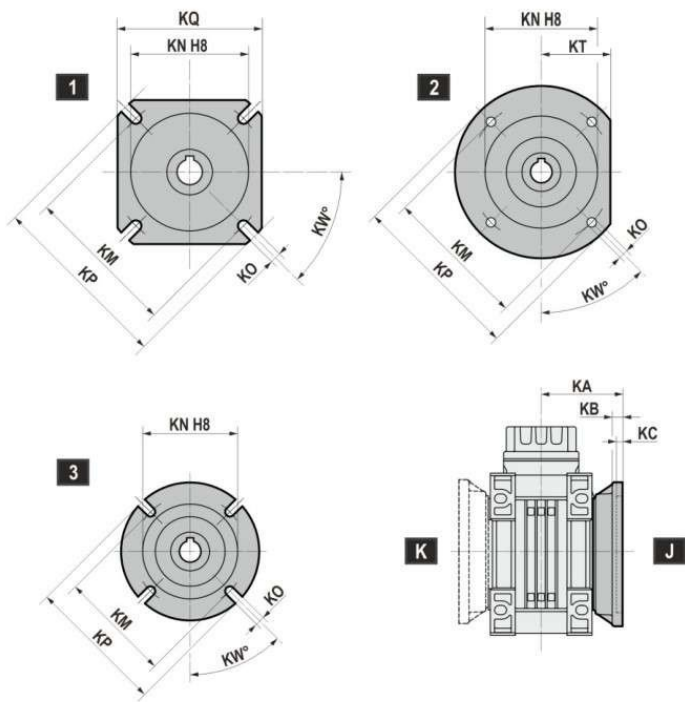

BA52	
FA	1
FB	1
FC	2
FD	2

B..CB	KA	KB	KC	KN	KM	KO	KP	KQ	KT	KW	
BA52	FA	3,23	0,39	0,24	4,53	5,91	0,43 (n.4)	7,09	5,59	-	45°
	FB	4,41	0,39	0,24	4,53	5,91	0,43 (n.4)	7,09	5,59	-	45°
	FC	3,86	0,39	0,2	5,12	6,5	0,43 (n.4)	7,87	-	3,15	45°
	FD	4,21	0,39	0,2	5,12	6,5	0,43 (n.4)	7,87	-	-	45°

Реактивная штанга

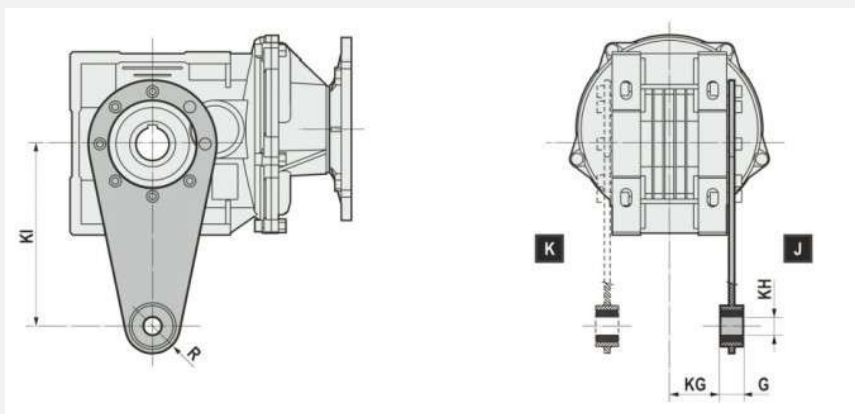

	KI	KG	KH +0.01/0	G	R
BA52	5,91	0,39	0,39	0,55	0,71

Выходной вал с диском

Перед установкой вала необходимо очистить и обезжирить все поверхности вала. Соблюдайте указанный момент затяжки винтов (M_T)

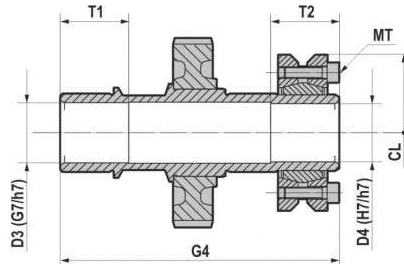
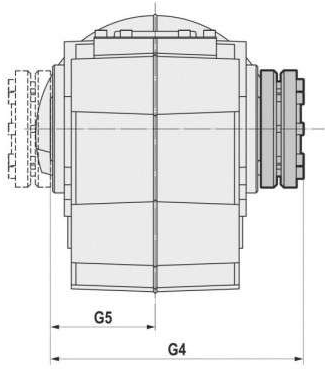

	D3	D4	G4	G5	T1	T2	CL	MT _{12,9} (Nm)
BA52	1,22	1,18	5,63	2,20	1,38	1,38	3,15	15

Ось двигателя

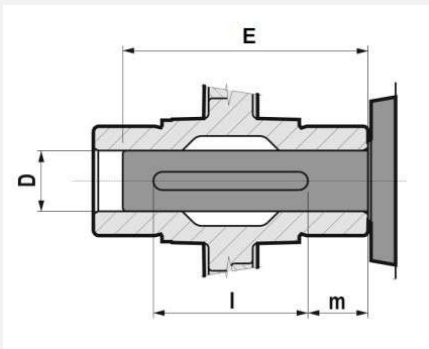

	D H7/h6	E*	l*	m*
BA50	25	95	60	18
	28			

(*) Рекомендуемые значения.

Архангельск (8182)63-90-72
 Астана (7172)727-132
 Астрахань (8512)99-46-04
 Барнаул (3852)73-04-60
 Белгород (4722)40-23-64
 Брянск (4832)59-03-52
 Владивосток (423)249-28-31
 Волгоград (844)278-03-48
 Вологда (8172)26-41-59
 Воронеж (473)204-51-73
 Екатеринбург (343)384-55-89
 Иваново (4932)77-34-06

Ижевск (3412)26-03-58
 Иркутск (395)279-98-46
 Казань (843)206-01-48
 Калининград (4012)72-03-81
 Калуга (4842)92-23-67
 Кемерово (3842)65-04-62
 Киров (8332)68-02-04
 Краснодар (861)203-40-90
 Красноярск (391)204-63-61
 Курск (4712)77-13-04
 Липецк (4742)52-20-81
 Киргизия (996)312-96-26-47

Магнитогорск (3519)55-03-13
 Москва (495)268-04-70
 Мурманск (8152)59-64-93
 Набережные Челны (8552)20-53-41
 Нижний Новгород (831)429-08-12
 Новокузнецк (3843)20-46-81
 Новосибирск (383)227-86-73
 Омск (3812)21-46-40
 Орел (4862)44-53-42
 Оренбург (3532)37-68-04
 Пенза (8412)22-31-16
 Казахстан (772)734-952-31

Пермь (342)205-81-47
 Ростов-на-Дону (863)308-18-15
 Рязань (4912)46-61-64
 Самара (846)206-03-16
 Санкт-Петербург (812)309-46-40
 Саратов (845)249-38-78
 Севастополь (8692)22-31-93
 Симферополь (3652)67-13-56
 Смоленск (4812)29-41-54
 Сочи (862)225-72-31
 Ставрополь (8652)20-65-13
 Таджикистан (992)427-82-92-69

Сургут (3462)77-98-35
 Тверь (4822)63-31-35
 Томск (3822)98-41-53
 Тула (4872)74-02-29
 Тюмень (3452)66-21-18
 Ульяновск (8422)24-23-59
 Уфа (347)229-48-12
 Хабаровск (4212)92-98-04
 Челябинск (351)202-03-61
 Череповец (8202)49-02-64
 Ярославль (4852)69-52-93

<https://motovario.nt-rt.ru/> || mvt@nt-rt.ru